

OPERADOR PARA PUERTA CORREDIZA / CON CREMALLERA / CON FINALES DE CARRERA MAGNÉTICOS

FORT-1500

Distribuido por: 

DESCRIPCIÓN GENERAL:

EL OPERADOR FORT-1500 ES UN EQUIPO COMPACTO PARA LA AUTOMATIZACIÓN DE PUERTAS CORREDIZAS DE HASTA 1500 Kg. CON FINALES DE CARRERA MAGNÉTICOS Y ELEGANTE SISTEMA DE DESBLOQUEO PARA OPERACIÓN MANUAL EN CASO DE FALLA DE LA ELECTRICIDAD.

ESPECIFICACIONES TÉCNICAS:

ALIMENTACIÓN:	220 Vac
POTENCIA DE MOTOR:	550 W
VELOCIDAD DE DESPLAZAMIENTO:	13 mtrs./min.
TEMPERATURA DE OPERACIÓN:	-20°C HASTA 70°C
PESO NETO:	16 Kg (incluyendo accesorios)
TIEMPO MÁXIMO DE TRABAJO CONTINUO:	25 MINUTOS.

VENTAJAS DEL OPERADOR FORT-1500:

BLOQUEO Y DESBLOQUEO DEL MOTOR:

SISTEMA DE DESBLOQUEO SENCILLO Y SEGURO CON LLAVE DE SEGURIDAD. SE GIRA LA LLAVE, SE ABRE LA TAPITA 90 GRADOS Y EL MOTOR SE DESBLOQUEA; PARA BLOQUEARLO SOLO SE DEBE CERRAR LA TAPITA.

ELECTRONICA PROTEGIDA:

EL EQUIPO CUENTA CON UNA TAPA PLÁSTICA INTERNA DONDE SE ENCUENTRA PROTEGIDO EL TABLERO ELECTRÓNICO.

CARACTERISTICAS ESPECIALES:

EL EQUIPO ES SUMAMENTE LIGERO (SOLO 16Kg), SILENCIOSO (<60dB) Y POSEE UNA GRAN VELOCIDAD DE DESPLAZAMIENTO DE LA PUERTA (13 m/min).

DIMENSIONES Y VISTA EXTERIOR (medidas en milímetros):

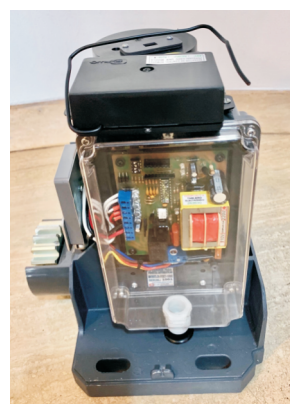
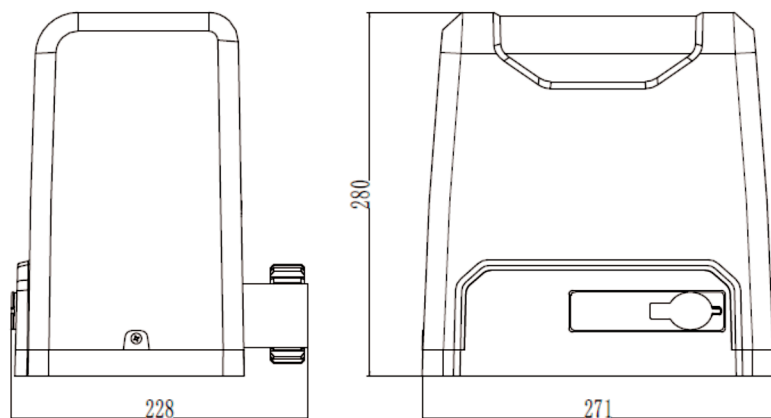

INSTALACIÓN Y AJUSTE:

- 1.- La puerta debe estar montada sobre un riel horizontal y recto. La misma debe correr libremente. Es muy recomendable colocar un tope para evitar que la puerta se salga del riel.
- 2.- Se debe hacer una base en concreto. Cuando la misma esté seca, se fija el motor utilizando los 4 tornillos en "L" y las tuercas, incluidos en el kit de instalación (fig. 1).

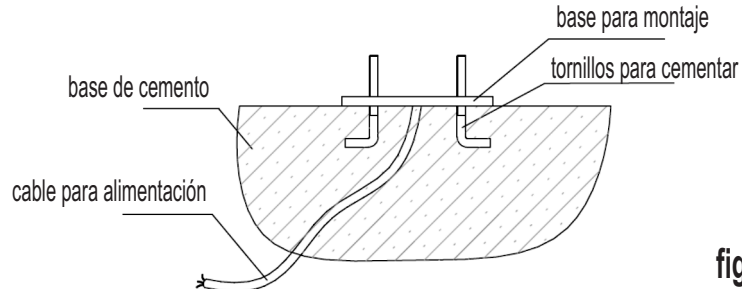

fig. 1

- 3.- **Instalación de la cremallera:** lo más importante que debe tomarse en cuenta en el momento de la instalación es que quede centrada con respecto al piñón y que no descance sobre él. La distancia entre el piñón y la cremallera debe ser de 2 mm aproximadamente (fig. 2).

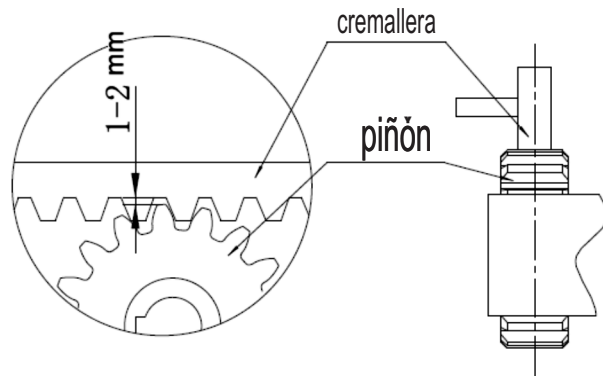

fig. 2

- 4.- **Instalación de los finales de carrera:** 1.- Desbloquear el operador, 2.- Colocar de forma manual la puerta en la posición de puerta cerrada y fijar con los tornillos en la cremallera, la placa baja que sostiene el imán de puerta cerrada. 3.- Colocar de forma manual la puerta en la posición de puerta abierta y de igual forma fijar la placa alta que sostiene el imán de puerta abierta. 4.- Bloquear el operador y fijar los imanes en la posición adecuada utilizando las ranuras de ajuste fino de las placas. La caja de los detectores magnéticos (dentro del operador) debe estar separada entre 10 y 15 mm máximo de los imanes. Si la distancia es muy grande los finales de carrera podrían generar fallas (fig 3 Y 4).

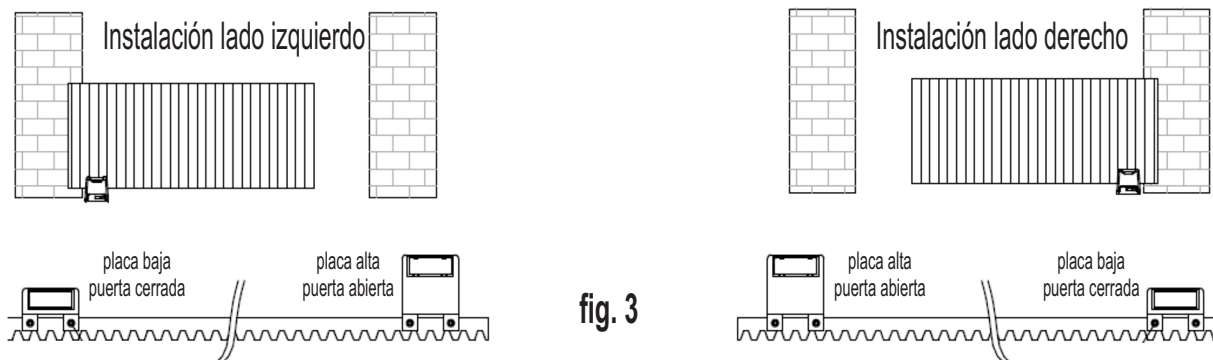
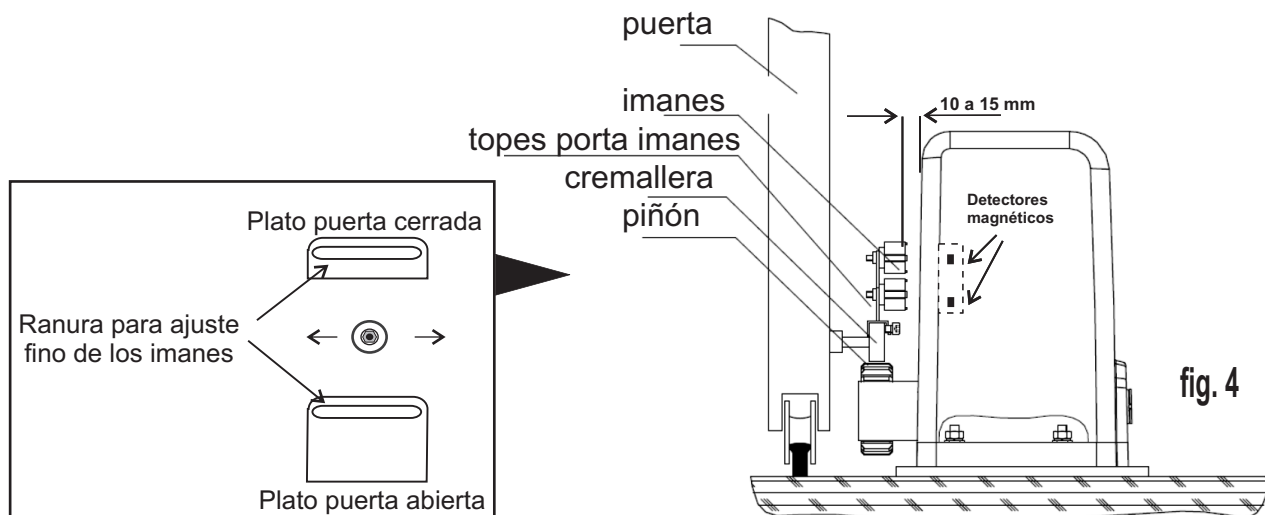
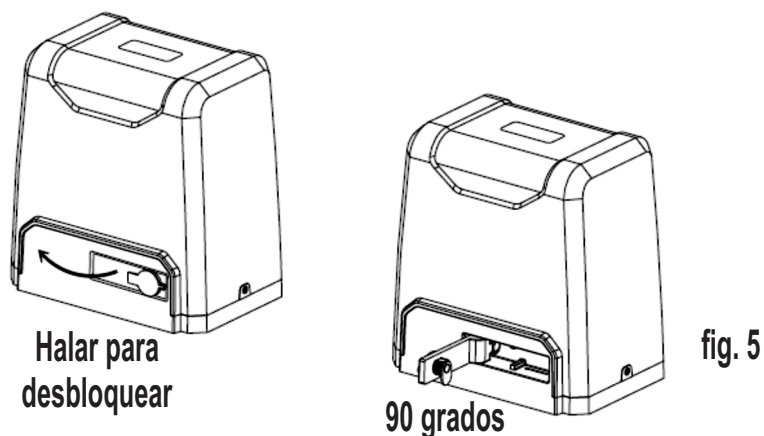

fig. 3



PUESTA EN FUNCIONAMIENTO:

- 1.- Chequear la alimentación y verificar que el tablero (CM-MAG), se encuentre encendido.
- 2.- Desbloquear el operador utilizando la llave suplida en el Kit de instalación (ver fig 5) y de forma manual, colocar la puerta "entreabierta".
Luego bloquear nuevamente y observar en el tablero que los dos leds de indicación de micros de final de carrera se encuentren apagados (ver diagrama del tablero CM-MAG).



- 3.- Accionar un comando en el tablero (bornes 1 y 2 de la regleta de control). La puerta debe iniciar el movimiento "**cerrando**". En caso contrario, quitar la alimentación e invertir los cables de los micros de final de carrera (bornes 4 y 5 de la regleta de control) y los cables del sentido de giro del motor (bornes 1 y 2 de la regleta de potencia).
- 4.- Chequear que la puerta se detenga abriendo y cerrando en el sitio deseado. En caso contrario reajustar la posición de los imanes utilizando todo el largo de las ranuras de los topes de final de carrera, aflojando las tuercas de fijación de los imanes.
- 5.- AJUSTE DEL FRENADO INSTANTANEO: el tablero CM-MAG, cuenta con un sistema de frenado instantáneo el cual permite contrarrestar el efecto de la inercia que pueda tener la puerta. Cada vez que esta se detiene, el tablero ejecuta un impulso electrónico para hacer que la puerta se detenga en seco. La duración de ese impulso es seleccionable por el usuario y va a depender exclusivamente del peso de la puerta. El ajuste se logra cuando la puerta abre y cierra sin brusquedad. De fabrica el nivel de frenado esta colocado en 66%. Para variarlo, se deben mover los "jumpers" (J1 y J2) según la tabla anexa en el diagrama del tablero CM-MAG.